

LANÇAMENTO

- POTÊNCIA NOMINAL DO MOTOR
84kW/2200rpm
- PESO OPERACIONAL
14100kg
- CAPACIDADE DA CAÇAMBA
0.22-0.7(0.65)m³

SY155H



ESCAVADEIRA HIDRÁULICA

QUALIDADE TRANSFORMA O MUNDO

PONTOS EM DESTAQUE

● FORTE E MAIOR DURABILIDADE

ALTA CAPACIDADE EM ÁREAS DE MINERAÇÃO, COM PLATAFORMA DE GIRO COM FEIXE LATERAL ANTI-COLISÃO, TORNANDO O SY155H UM MODELO TÍPICO NA ÁREA DE MINERAÇÃO.

● ALTA EFICIÊNCIA

TECNOLOGIA AOCT SISTEMA DE CONTROLE AUTO-DESENVOLVIDO PARA ALCANÇAR UMA PERFEITA HARMONIA ENTRE MOTOR E BOMBÁ PRINCIPAL AUMENTANDO A VIDA ÚTIL EM ATÉ 30% E A EFICIÊNCIA DE TRABALHO EM ATÉ 10%, TENDO VELOCIDADE DE OPERAÇÃO.

● ECONÔMICO E SUSTENTÁVEL

O MOTOR ATENDE AS NORMAS DE EMISSÃO TIER III ALTERANDO O MODO DE FUNCIONAMENTO AUTOMATICAMENTE DE ACORDO COM DIFERENTES CONDIÇÕES DE TRABALHO, CONTROLE PRECISO EM TEMPO REAL, MAIOR ECONOMIA DE COMBUSTÍVEL COM RELAÇÃO AO MODELO ANTERIOR.

● NOVO ESTILO E APARÊNCIA

NOVA CABINE DE OPERAÇÃO, AMPLA VISÃO, E DESING MODERNO.

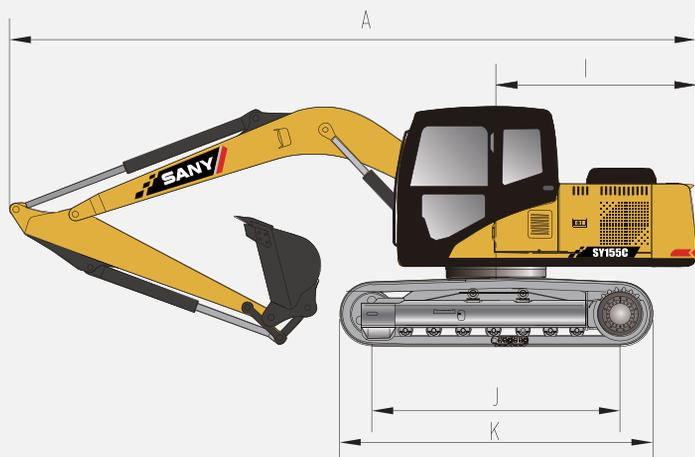
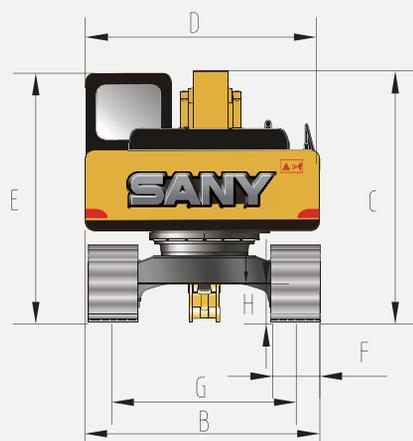
DIMENSÕES(mm)
PADRÃO

	SY155H
A COMPRIMENTO PARA TRANSPORTE	7870
B LARGURA PARA TRANSPORTE	2570
C ALTURA PARA TRANSPORTE	2880
D LARGURA DA ESTRUTURA SUPERIOR	2490
E ALTURA ATÉ O TOPO DA CABINE	2740
F LARGURA DA SAPATA DA ESTEIRA	500
G BITOLA DAS ESTEIRAS	1990
H DISTÂNCIA MÍNIMA DO SOLO	425
I RAIOS DE GIRO TRASEIRO	2210
J DISTÂNCIA ENTRE RODAS	3010
K COMPRIMENTO DA ESTEIRA	3730

PARÂM. TÉCNICOS
PADRÃO

	SY155H
PESO OPERACIONAL(KG)	14100
CAPACIDADE DE CAÇAMBA(M ³)	0.22 ~ 0.7 (0.65)
POTÊNCIA NOMINAL(KW/RPM)	84/2000
VEL. DE DESLOC. (MÁX/MÍN) KM/H	5.5/3.5
VELOCIDADE DE GIRO(RPM)	12
RAMPA	70%/35°
PRESSÃO SOBRE O SOLO(KPA)	43
FORÇA DE ESC. DA CAÇAMBA(KN)	103
FORÇA DE ESC. DO BRAÇO(KN)	67

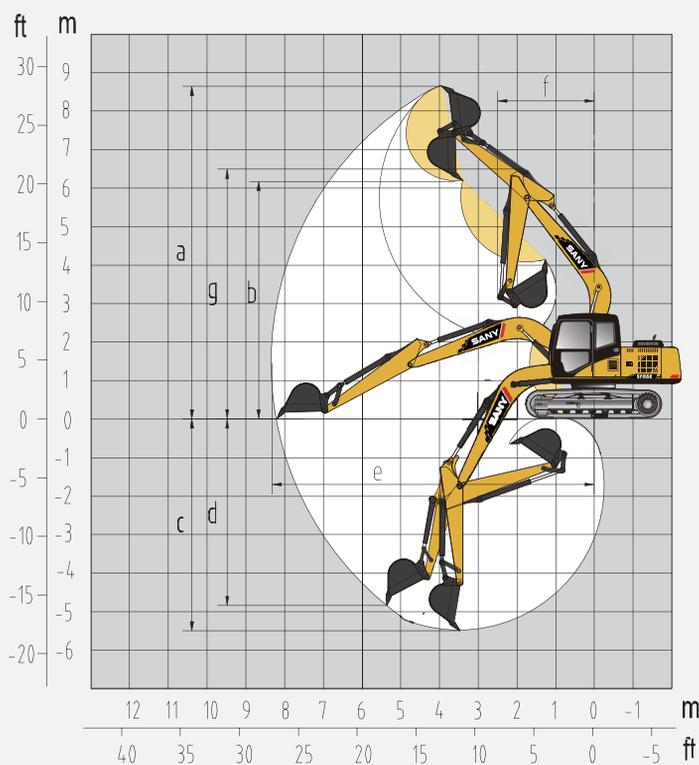
FAIXA DE OPERAÇÃO (mm)
PADRÃO

	SY155H
A ALTURA MÁXIMA DE ESCAVAÇÃO	8685
B ALTURA MÁXIMA DE DESPEJO	6115
C PROF. MÁX. DE ESCAVAÇÃO	5500
D PROF. MÁX. DE ESC. EM PAREDE VERT.	5085
E ALCANCE MÁX. DE ESCAVAÇÃO	8330
F RAIOS MÍNIMO DE GIRO	2490
G ALTURA MÁX COM O MÍN. DE RAIOS	6495



AV. DOUTOR ROMEU CARLOS PETRILLI, 600

PARQUE MEIA LUA - JACAREÍ/SP

CEP: 12335-490

TEL.: (12) 3908-6150 | 0800 660 3131

[HTTP://WWW.SANYDOBRASIL.COM](http://www.sanydobrasil.com)

COMO A TECNOLOGIA É CONTINUAMENTE ATUALIZADA, OS MATERIAIS E AS ESPECIFICAÇÕES ESTÃO SUJEITOS A ALTERAÇÕES SEM AVISO PRÉVIO. AS MÁQUINAS NAS FOTOGRAFIAS PODEM CONTER EQUIPAMENTOS ADICIONAIS.